

360记录仪 M320C 快速使用指南

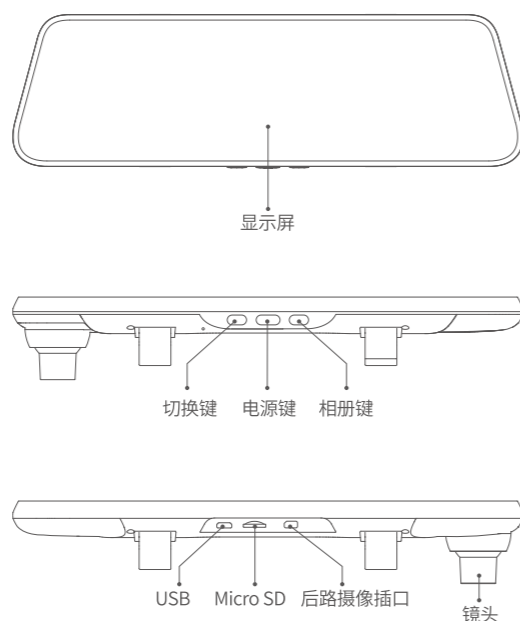

能拍清车牌的行车记录仪

产品外观



备注:

- ①手动按切换键,切换前后摄像头影像。
- ②长按电源键8秒,恢复出厂设置。

装箱清单

打开包装后请您确认记录仪是否完好,配件是否齐全。

- 1) 记录仪x1
- 2) 绑带x2
- 3) 产品说明书x1
- 4) 后路摄像头x1
- 5) 一体式车充线x1
- 6) 撬棒x1

使用说明

1) 下载手机APP

方法一:手机扫描以下二维码,下载手机APP。

方法二:轻按主机上的确认键,选择“下载手机APP”选项,手机扫描屏幕上的二维码下载手机APP。



2) 操作步骤请扫码观看



使用前注意事项

- 使用前,请撕掉镜头保护膜和屏幕保护膜。
- 请使用原装一体式车充线。
- 安装前,请插入Class 10TF存储卡。
- 请合理调整记录仪安装位置。
- 为保持安装稳定,请注意松紧塑胶绑带完全卡入绑带扣内。
- 第一次开机后,请务必格式化TF卡。
- 请调整镜头指向,确保画面与地面平行,呈水平状态。
- 您的WIFI默认没有密码,您可以直接连接记录仪。

3) 后路摄像头安装位置示意

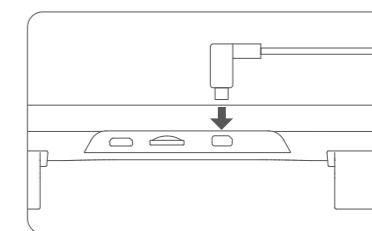
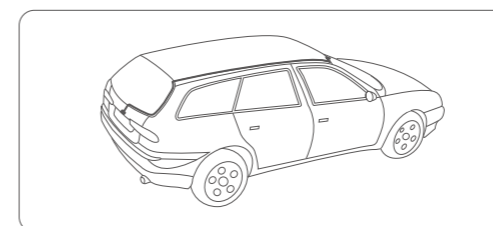

- 将数据线插头插入主机的后路摄像插口内
备注:●请勿在开机状态下插拔数据线插头。
●务必将后路摄像头插头完全插入到接口内。

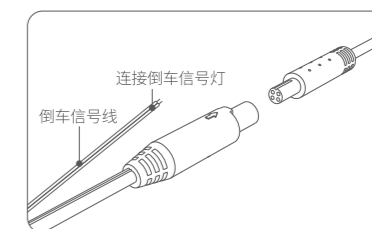

- 将数据线另一头与后路摄像头连接

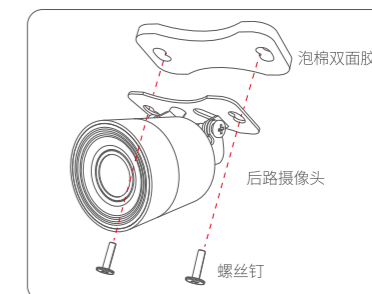

- 将泡棉双面胶贴在车上,再使用螺丝钉将后路摄像头固定。
备注:如果选择安装在后挡风玻璃上时,请自行购买3M胶纸进行固定。



扫描二维码下载360行车助手



关注360智能行车记录仪服务号



服务电话 400-6822-360

有害物质含量状态说明

有害物质及元素	部件名称				
	塑胶壳体	电路板组件	降压线	电池	镜头
铅(Pb)	○	×	×	×	○
汞(Hg)	○	○	○	○	○
镉(Cd)	○	○	○	○	○
六价铬(Cr(VI))	○	○	○	○	○
多溴联苯(PBB)	○	○	○	○	○
多溴二苯醚(PBDE)	○	○	○	○	○

本表格依据SJ/T11364的规定编制。
 ○:表示该有害物质在该部件所有均质材料中的含量均在GB/T26572标准规定的限量要求以下。
 ×:表示该有害物质至少在该部件的某一均质材料中的含量超出GB/T26572标准规定的限量要求,但符合《达标管理目录限用物质应用例外清单》的限量要求。

备注:表中标记“×”的部分中的少量特殊用途的贴片电子元器件(如高压电阻、陶瓷电阻、二极管等)中的铅含量可能≥0.1%。螺钉、数据线中的线芯因采用性能较优的合金,其铅含量也可能≥0.1%,这些器件均符合欧盟RoHS指令要求的豁免条款,现阶段由于全球技术发展水平的限制无任何可替代的技术和部件,产品外部可接触件的铅含量均符合环保要求。

重要事项与售后服务

一、售后服务介绍及声明

- 欢迎使用360记录仪,请使用原厂提供的配件,以免造成无法预期的损坏,如您未按照正确的程序使用本产品或者连接不兼容的配件,该行为有可能导致保修自动失效甚至可能危及您和他人安全。对此,本公司不承担任何责任。
- 您拆卸或擅自更改产品外壳,产品将失去保修资格。
- 本着不断完善,持续发展的原则,本公司可以在不预先通知用户的情况下,对本产品的使用说明书进行修订。
- 本手册中的内容按产品制造时的状况提供,除非适用的法律另有规定,否则不对文档准确性、可靠性和内容做出任何类型的明确或默许的保证。
- 在适用法律允许的最大限度内,在任何情况下,本公司与生产商均不对任何特殊、偶然、附带或间接损失承担责任,无论该损失由何种原因引起。

二、360记录仪保修期内服务政策

- 三包原则为:7天包退,15天包换,1年免费保修。
- 自购360记录仪之日起7日内,若360记录仪出现非人为损坏的性能故障(具体情况参见《360记录仪商品性能故障表》),经由360公司售后服务中心检测确定,可以选择按发票价格一次退清货款或免费更换同型号同规格的360记录仪或者修理。
- 自购360记录仪之日起第8日至15日内,若360记录仪主机出现非人为损坏的性能故障(具体情况参见《360记录仪商品性能故障表》),经由360公司售后服务中心检测确定,可以选择免费更换同型号同规格主机或者修理。
- 产品售出之日(以实际收货日期为准)起12个月内,若360记录仪主机出现非人为损坏的性能故障,经由360公司售后服务中心检测确定,可向消费者提供免费维修服务。
- 电源适配器、电池、充电线等360记录仪附件出现非人为损坏的性能故障(具体情况参见《360记录仪商品性能故障表》),可向消费者免费更换同品牌同型号同规格的附件,电源适配器、充电线保修时间为12个月,电池保修时间为6个月。
- 非电子类配件,不包含在三包范围内。
- 当您购买的产品出现《商品性能故障表》所列性能故障,需要办理退货、换货、保修服务,请将产品寄至360公司售后服务中心。

注:以上服务条款仅限于中华人民共和国,除港、澳、台以外的地区适用。

360记录仪商品性能故障表

名称	性能故障
记录仪主机	说明书所列功能失效 屏幕无显示/错字/漏划 无法开机、不能正常记录图像数据 按键控制失效 因结构或材料因素造成的外壳裂纹
充电器&充电线	不正常或工作不正常、使用指定充电器无法正常充电

三、360记录仪产品收费维修政策

符合下列情况之一者,不在保修范围,360公司或其授权服务中心将实行合理的收费修理。

- 超过三包有效期的。
- 无三包凭证及有效发票的,但能够证明该360记录仪在三包有效期内的除外,保修凭证与产品型号标示不符或保修凭证被涂改的。
- 未按使用说明书要求使用、维护、保养而造成损坏的,未经360公司授权,擅自拆卸,维修或修改系统软件造成损坏或功能异常的。
- 碰撞、浸水、摔坏或印刷电路板烧毁。
- 使用中引起的360记录仪表面如外壳、液晶显示屏、天线等破损的,但因结构或材料因素造成的外壳裂纹的除外。
- 因不可抗力造成的损坏。

四、产品技术支持及服务信息

360记录仪涉及查询销售渠道、服务投诉和咨询等相关内容,可以通过360公司技术支持网站、360公司技术支持热线直接获得。

服务热线电话:400-6822-360

服务网址: <http://che.mall.360.com>

360记录仪三包凭证

用户信息

姓名 _____ 电话 _____

电子邮箱 _____ 邮政编码 _____

联系地址 _____

产品资料

产品型号 _____

产品颜色 _____

主机身SN号 _____

维修记录

送修记录	故障现象	受理日期	维修员签字